

TOA Electric Heated Waterbath Vaporizers

电热水浴式气化炉

韩国制造



质量可靠
外形美观

机械浮球设计
手动复位

维修方便
安装简单

DMC[®]

Electric Heated Waterbath Vaporizers

型号: TEV-VN (30-300kg/hr)

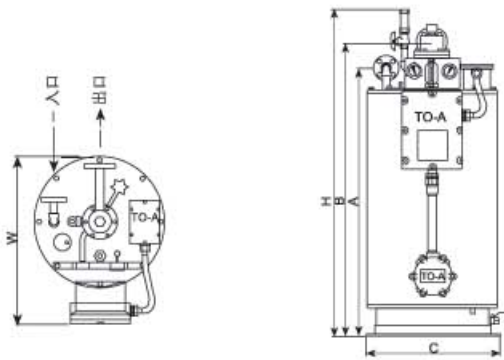

型号: TEV (400-1000kg/hr)

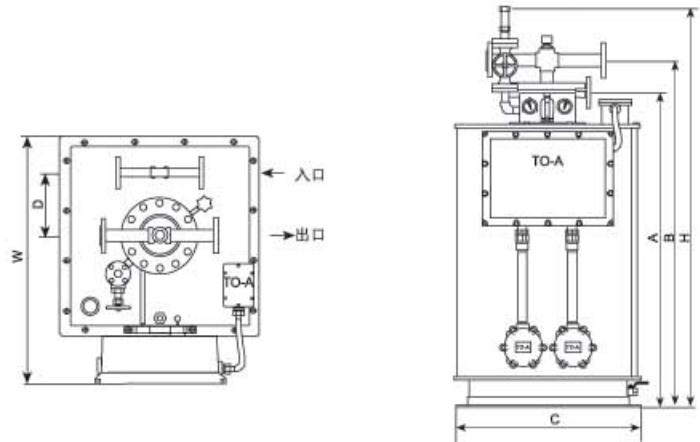

测试规格:

分类	液化气	水
设计压力	1.8MPa	注满
设计温度	55°C	100°C
水压测试压力	3MPa	-
气动测试压力	1.8MPa	-
安全设定压力	1.8MPa	-
运行温度	55°C	60±5°C

型号规格:

型号	流量 (kg/hr)	功率 (kw)	外形尺寸(mm)						进口	出口	重量	水容量	防冷凝剂 (-20°C)
			A	B	C	D	H	W					
TEV-VN30	30	5	870	970	460	155	1120	600	20A	20A	100kg	50L	15L
TEV-VN50	50	8	970	1070	460	155	1220	600	20A	20A	110kg	55L	16.5L
TEV-VN100	100	14	1070	1170	540	185	1320	700	20A	25A	145kg	110L	33L
TEV-VN150	150	21	1220	1320	540	185	1470	700	20A	25A	160kg	130L	39L
TEV-VN200	200	28	1120	1220	640	235	1370	800	20A	25A	190kg	170L	51L
TEV-VN300	300	42	1220	1320	640	235	1470	800	20A	40A	220kg	190L	57L
TEV-400	400	56	1250	1400	820	250	1600	1020	25A	50A	410kg	500L	150L
TEV-500	500	70	1350	1500	820	250	1700	1020	25A	50A	450kg	560L	170L
TEV-600	600	84	1450	1600	820	250	1800	1020	25A	50A	480kg	615L	185L
TEV-700	700	98	1450	1500	1020	350	1800	1250	40A	50A	590kg	880L	260L
TEV-800	800	112	1450	1600	1020	350	1800	1250	40A	50A	640kg	970L	290L
TEV-900	900	126	1550	1700	1020	350	1900	1250	50A	80A	685kg	1050L	315L
TEV-1000	1000	140	1550	1700	1020	350	1900	1250	50A	80A	720kg	1050L	315L



ISO 9001

DMC[®] 多美時燃氣設備有限公司

DMC GAS EQUIPMENT LIMITED

Unit 11, 11/F, Tower One, Ever Gain Plaza, 88 Container Port Road, Kwai Chung, NT, Hong Kong
 香港新界葵涌貨柜碼頭路88号永得利广场第一座11楼11室
 电话: 香港 +852 2851 2121 广州 +86 20 8126 6556
 传真: +852 2851 2129 +86 20 8126 6559

网址: www.dmcgas.com
 邮箱: sales@dmcgas.com
 北京 +86 10 8401 3440
 +86 10 8401 3447